

ПОРЯДОК МОНТАЖА

1. В лонжеронах со стороны багажника убрать заглушки в точках крепления кронштейнов. В этих же точках с внутренней стороны лонжеронов убрать защитную пленку.
2. Прикрепите кронштейны к лонжеронам автомобиля.
3. Произвести симметричный вырез в нижней кромке бампера, ширина выреза - 51 мм, а его длина - 35 мм.
4. Закрепите балку ТСУ между кронштейнами.
5. Подтяните все элементы крепления.
6. Установите шар, подрозетник и зафиксируйте соответствующими крепежными элементами.
7. Установку ТСУ рекомендуется производить только специалистам.

| Коробка упаковочная | |
|-------------------------|--------|
| Болт М10х90 | 4 шт. |
| Болт М12х40 | 4 шт. |
| Болт М12х1,25х75 | 2 шт. |
| Гайка М10 | 4 шт. |
| Гайка М12 | 2 шт. |
| Гайка М12х1,25 с/контр. | 2 шт. |
| Шайба 12 (пруж.) | 2 шт. |
| Шайба 10 | 4 шт. |
| Шайба 12 | 10 шт. |
| Шар VН0832 | 1 шт. |
| Подрозетник БАФ 0168 | 1 шт. |
| Защитный колпачок | 1 шт. |
| Инструкция по монтажу | 1 шт. |
| Втулка l=55 мм | 4 шт. |
| Шайба 40х40х3 | 4 шт. |

| Момент затяжки | |
|----------------|--------|
| М6 | 9,5 Nm |
| М8 | 23 Nm |
| М10 | 46 Nm |
| М12 | 79 Nm |
| М14 | 125 Nm |
| М16 | 195 Nm |
| М10х1,25 | 49 Nm |
| М12х1,25 | 87 Nm |
| М12х1,5 | 83 Nm |

| Комплектность изделия | |
|-------------------------|-------|
| Балка ТСУ | 1 шт. |
| Коробка упаковочная | 1 шт. |
| Упаковка полиэтиленовая | 1 шт. |
| Кронштейн левый | 1 шт. |
| Кронштейн правый | 1 шт. |

Штамп ОТК

Дата изготовления

СВИДЕТЕЛЬСТВО ОБ УСТАНОВКЕ

ТСУ установлено на автомобиль:

Модель..... VIN

Мы, как установщики ТСУ на данное транспортное средство подтверждаем, что точки крепления установки ТСУ на кузове автомобиля, а также процесс установки отвечают требованиям схемы монтажа, указанной в данной инструкции по монтажу.

М.П

Дата установки

Подпись

ООО «Бозал-Автофлекс»
462800, Россия, Оренбургская обл.,
п. Новоорск, ул. Шосейная 18
Тел.: (35363) 7-05-06
Тел./факс: (35363) 7-13-20
(495) 785-66-07
www.bosal-autoflex.ru
www.bosal.com

bosal

| | | | | | | | | |
|--|---|---|---|---|---|----------------------------|-------------|--|
| Инструкция по монтажу тягово-сцепного устройства шарового типа | 1435 Renault Duster  2015/1 → |  ТОВАР СЕРТИФИЦИРОВАН |  |  |  | | D |  |
| | |  ISO/TS 16949:2009 | 1877 кг. | 1500 кг. | 75 кг. | Вес нетто 17 кг. | 8,17 кН. | Bosal Autoflex Russia BRUN |

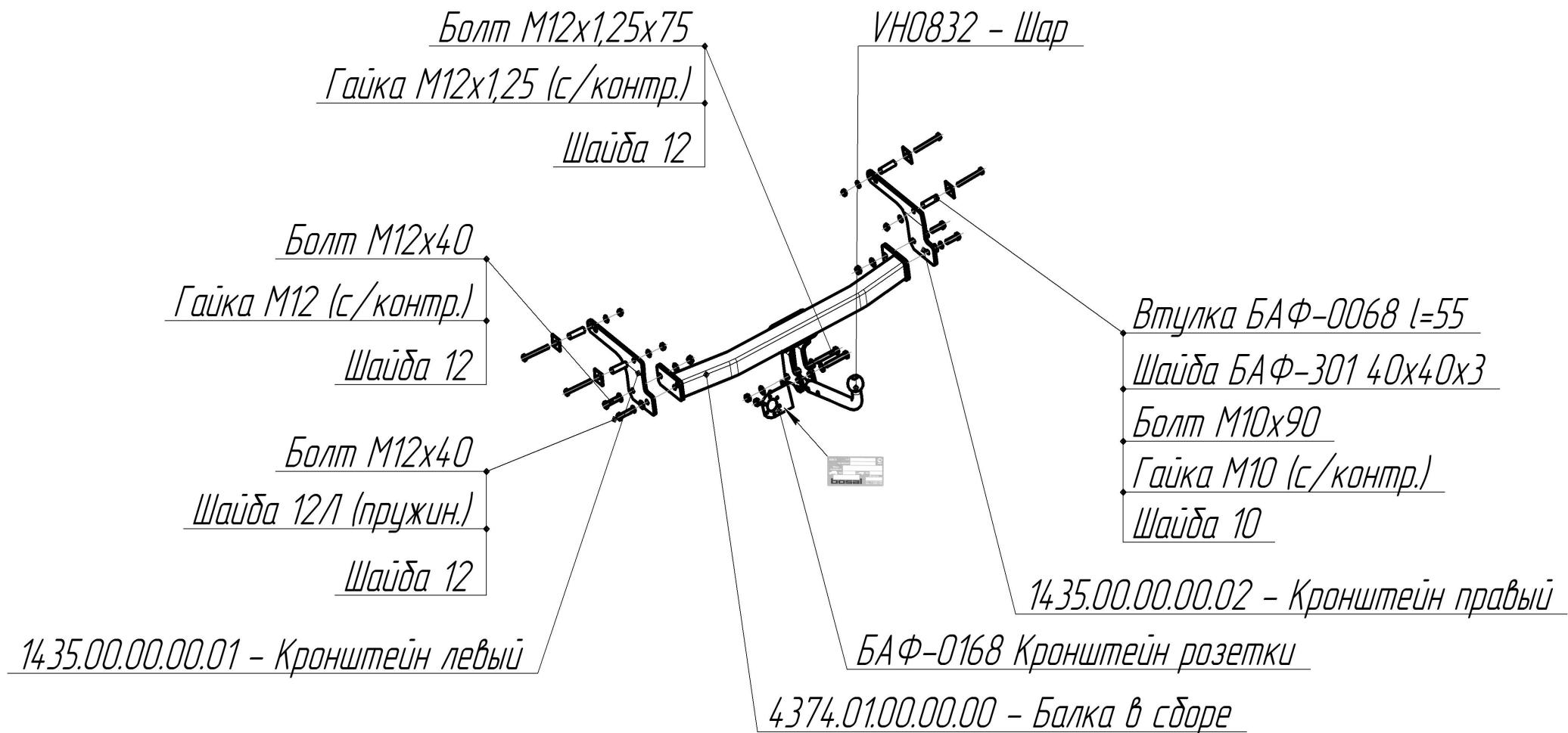

bosal